

Water Treatment

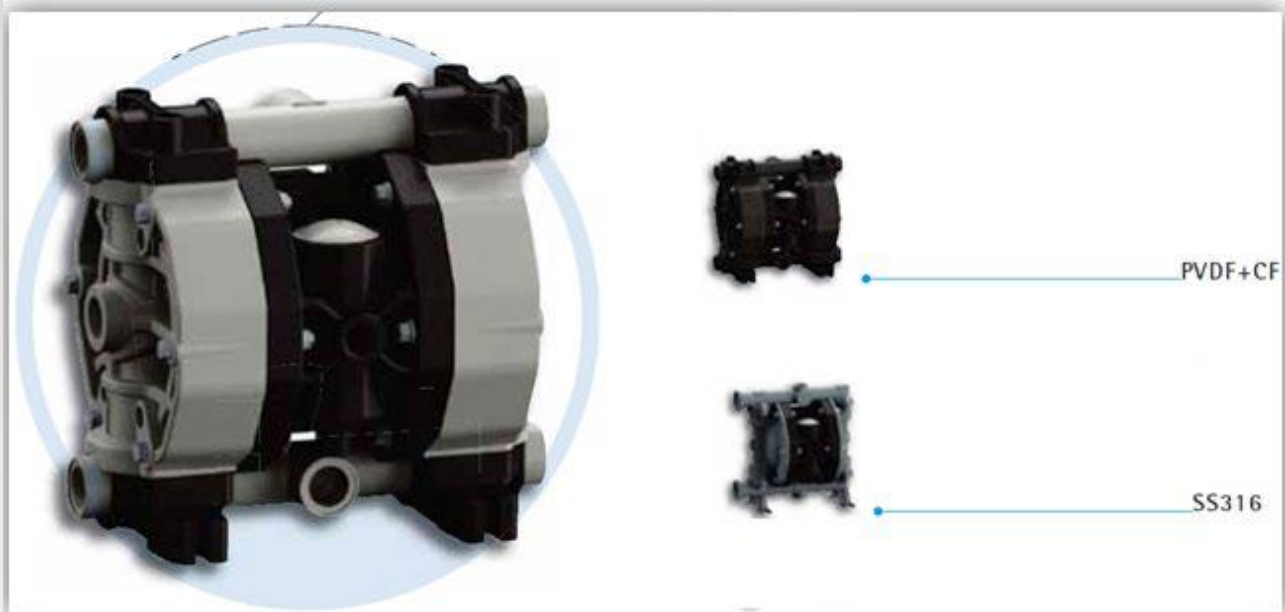

GEMINI P120

Pompes pneumatiques



Caractéristiques principales

- MATÉRIAUX DE CONSTRUCTION: PP, PVDF, AISI 316 (P100), ALUMINIUM (P100)
- CAPACITÉ D'AUTO-AMORÇAGE À SEC JUSQU'À 5 M
- FONCTIONNEMENT À SEC ILLIMITÉ
- CIRCUIT PNEUMATIQUE ANTI-BLOPAGE ET FACILE À ENTREtenir
- POSSIBILITÉ DE RÉGLAGE DE DÉBIT, PRÉVALENCE ET VITESSE.
- NOMBREUSES POSSIBILITÉS D'INSTALLATIONS ET DE CONFIGURATIONS
- CERTIFICATIONS ATEX POUR LES ZONE 1 ET 2 POUR TOUTES LES VERSIONS
- COUVERCLE D'ÉCHAPPEMENT AVEC RACCORDS POUR PLUSIEURS UTILISATIONS
- POMPAGE DE FLUIDES EN PRÉSENCE DE PIÈCES SOLIDES ET EN SUSPENSION
- POSSIBILITÉ DE FONCTIONNEMENT À SEC SANS DOMMAGES

Water Treatment



Applications

- Industrie chimique et pétrochimique et transformation des produits de base
- Industrie textile
- Industries alimentaires, des conserves, industrie laitières, des boissons et de l'huile
- Éco-industrie, élimination des déchets, traitement des fumées et de l'eau
- Industrie de l'impression flexographique et photographique
- Industrie du cuir
- Industrie minière
- Industrie automobile et automotive en général
- Industrie de la céramique, du verre et de la porcelaine
- Industrie de l'or
- Industrie papetière
- Industrie électronique et circuits imprimés
- Industrie de la galvanoplastie, décapage, dégraissage et traitement des métaux en général
- Industrie des peintures et des vernis
- Industrie pétrolière
- Industrie pour la production d'engrais
- Industrie métallurgique
- Industrie du biodiesel, production d'électricité et batteries
- Industrie des détergents industriels
- Industrie pharmaceutique

Exemples d'installation



Water Treatment



Dimensions

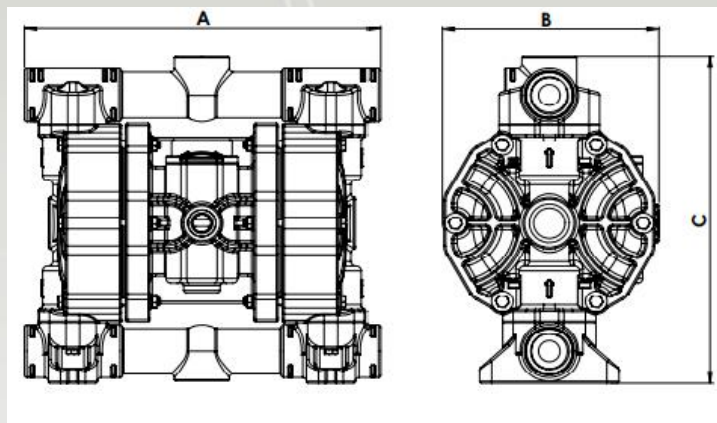

	A	B	C	Poids Kg	Température
PP	293 mm	178 mm	280 mm	5,6 Kg	- 4°C + 65°C
PVDF	293 mm	178 mm	280 mm	7,6 Kg	- 20°C + 95°C
SS	258 mm	177 mm	295 mm	9,6 Kg	- 20°C + 95°C

Caractéristiques techniques

RACCORDS FLUIDE: 1" BSP

RACCORD AIR: 3/8" BSP

DÉBIT MAX: 120lt/min

PRESSION MAX: 8 bar

PRÉVALENCE MAX: 80m

ASPIRATION À SEC MAX: 5 m

ASPIRATION AVEC FLUIDE MAX: 9,8 m

PASSAGE SOLIDES MAX: 4 mm

NIVEAU DE BRUIT: 72 dB

VOLUME PAR COUP: 200cc

VISCOSITÉ MAX: 25.000 cps

ATEX Zone 2: EX II3/3 GD c IIB T135°C

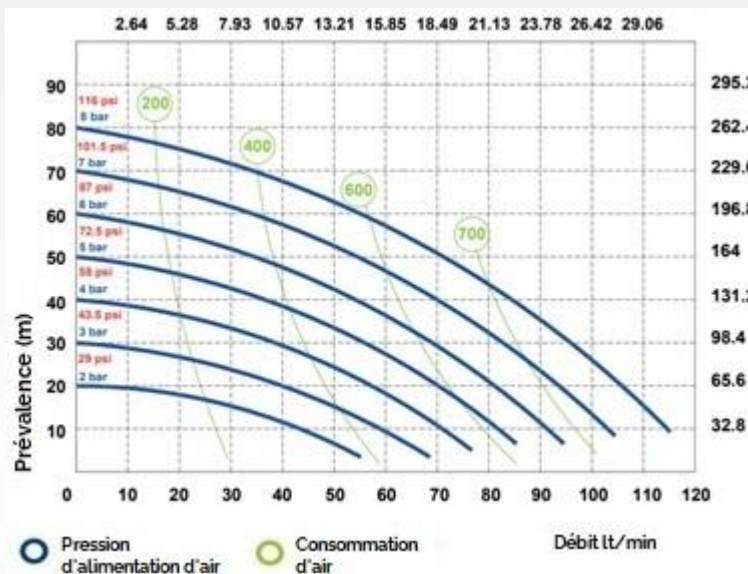

Water Treatment



Accessoires



KIT RÉGLAGE AIR



VANNE ON/OFF

POUR LA GESTION
PROPORTIONNELLE DE LA
POMPE (VERSION "ACCURATE")



COMPTE-COUPS

CONNECTÉ À UN PLC OU À UN
COMPTEUR, IL PERMET
D'EFFECTUER DE NOMBREUX
TYPE DE CONTRÔLES.



GEMINI CONTROL

SYSTÈME DE CONTRÔLE
ÉLECTRONIQUE DES POMPES
"ACCURATE"



CHARIOT INOX



FILTRE À PANIER



KIT PIEDS ANTI-VIBRANTS



KIT CONNECTIONS BRIDÉES



PISTOLETS DISTRIBUTEURS



**MULTIPLICATEUR DE
PRESSION**



TUYAU RENFORCÉ